



**NESTLE SITE D'ORBE**



**PLAN DE MOBILITE NESTLE ORBE**



# PLAN DE MOBILITE NESTLE ORBE



Good Food, Good Life



- Légende :**
- █ Direction
  - █ Covoiturage
  - █ Europcar
  - █ Shop
  - █ Visiteurs
  - X Pompiers
  - ♿ Handicapé
  - Personnel



Dessiné par: F. POUCHAIN	Vérifié par: P. DUPERRET
Date: 14.02.2012	Révision: 00





# PLAN DE MOBILITE NESTLE ORBE



Good Food, Good Life

**Encourager les collaborateurs à choisir une alternative à la voiture pour se rendre au travail et fournir des mesures de soutien.**

Atelier d'entretien  
Alimentation vélos électriques  
Essai vélos électriques – 1 x /année



Encouragement pour les urbigènes



**Garantie de place de parc**  
Garantie de retour au domicile  
Fichier co-voitureurs site



Remboursement 25%  
abonnement transport public dès 1 mois



Favoriser les déplacements des groupes de visiteurs en bus

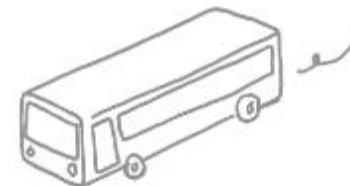

5 abris (vélo-moto) répartis sur le site  
Autres abris en projets

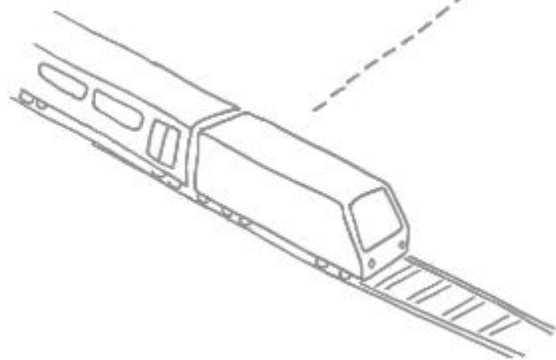

1 place pour 1.7 employés  
**Place de parc non garantie pour tous les employés**



# AVANTAGES POUR TOUTES LES ENTITES DU SITE NESTLE ORBE

## Avantages du covoiturage

- Garantie de places de parc et en outre bien situées
- Garantie de retour (si le collègue a un empêchement important et qu'aucune autre solution de covoiturage a été trouvée, les frais de retour avec un moyen de transport public sera remboursé (sur présentation d'un justificatif)
- Economie personnelle de CHF 3'500 à CHF 5'000 / an

## Avantages transports publics

- Employés NESTLE
- Remboursement de 25 % du coût du trajet entre le domicile fixe et Orbe en 2<sup>e</sup> classe sur la base d'un justificatif pour tout abonnement dès un mois

## Avantages transport en vélo

- Abris situés près de chaque entité
- Abris équipés (atelier d'entretien, alimentation vélos électriques)



# SEMAINE EUROPEENNE DE LA MOBILITE



Good Food, Good Life

- Action covoiturage avec Mobilidée
- A pied autour d'Orbe 10 km
- Balade à vélo 20 km

